

Dell™ 2400MP-projector

Gebruikershandleiding

Opmerkingen, mededelingen en waarschuwingen



OPMERKING: Een OPMERKING bevat belangrijke informatie die u helpt beter gebruik te maken van uw projector.



MEDEDELING: Een MEDEDELING geeft potentiële schade aan de hardware of het verlies van gegevens aan en vertelt u hoe u het probleem kunt vermijden.



WAARSCHUWING: Een WAARSCHUWING geeft een potentieel gevaar voor eigendomsschade, persoonlijk letsel of overlijden aan.

De informatie in dit document is onderhevig aan wijzigingen zonder voorafgaande kennisgeving.

© 2007- 2008 Dell Inc. Alle rechten voorbehouden.

Reproductie op elke willekeurige manier zonder de schriftelijke goedkeuring van Dell Inc. is strikt verboden.

Handelsmerken die in deze tekst zijn gebruikt: *Dell* en het *DELL*-logo zijn handelsmerken van Dell Inc.; *DLP* en het *DLP*[®]-logo zijn handelsmerken van Texas Instruments; *Microsoft* en *Windows* zijn handelsmerken of gedeponeerde handelsmerken van Microsoft Corporation in de Verenigde Staten en/of andere landen.

Andere merken en handelsbenamingen kunnen in dit document worden gebruikt om te verwijzen naar de entiteiten die het recht op de merken en namen of op hun producten opeisen. Dell Inc. wijst alle eigendomsbelangen af van merken en merknamen, behalve zijn eigen merken en merknamen.

Model 2400MP

Mei 2008 Rev. A02

Inhoudsopgave

1	Uw Dell-projector	5
	Over uw projector	7
2	Uw projector aansluiten	8
	Aansluiten op een computer	9
	Aansluiten op een DVD-speler	10
	Aansluiten op een DVD-speler met een S-videokabel	10
	Een DVD-speler aansluiten met een Composiet-kabel	11
	Een DVD-speler aansluiten met een componentkabel	12
	Professionele installatieopties:	13
3	Uw projector gebruiken	14
	Uw projector inschakelen	14
	Uw projector uitschakelen	14
	Het geprojecteerde beeld aanpassen	15
	De projectorhoogte verhogen	15
	De projectorhoogte verlagen	15
	Het zoomen en de focus van de projector aanpassen	16

De grootte van het projectiebeeld aanpassen	17
Het bedieningspaneel gebruiken	18
De afstandsbediening gebruiken	20
Het OSD gebruiken	21
Hoofdmenu	22
Invoerselectie	22
Auto aanpassen	22
Instellen	22
FOTO (in pc-stand)	24
FOTO (in videostand)	24
WEERGAVE (in pc-stand)	25
WEERGAVE (in videostand)	26
LAMP	26
TAAL	27
VOORKEUREN	28
4 Problemen met uw projector oplossen	31
Zelfdiagnose voor video	35
De lamp vervangen	35
5 Specificaties	37
Contact opnemen met Dell	42
Woordenlijst	43

Uw Dell-projector

Uw projector wordt geleverd met alle onderstaande items. Controleer of u alle items hebt en neem contact op met Dell als er iets ontbreekt.

Inhoud verpakking

Voedingskabel 1,8 m (3 m in Noord- en Zuid-Amerika) VGA-kabel 1,8 m (D-sub naar D-sub)

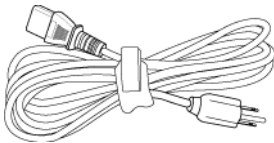

USB-kabel 1,8 m

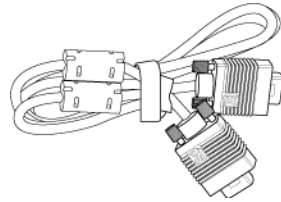

D-sub naar YPbPr-kabel 1,8 m

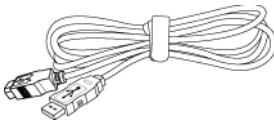

S-videokabel 2 m

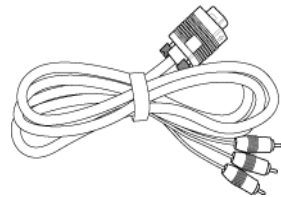

Composiet videokabel 1,8 m

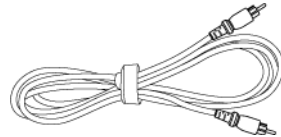
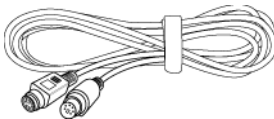

Inhoud verpakking (vervolg)

RCA naar audio-kabel 1,8m

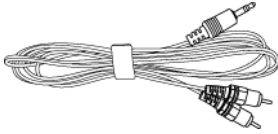

Minipin naar minipin-kabel 1,8 m

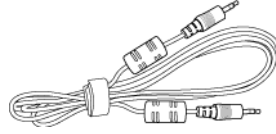

Batterijen (2)

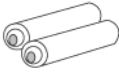

Afstandsbediening



Documentatie



Draagtas



Over uw projector

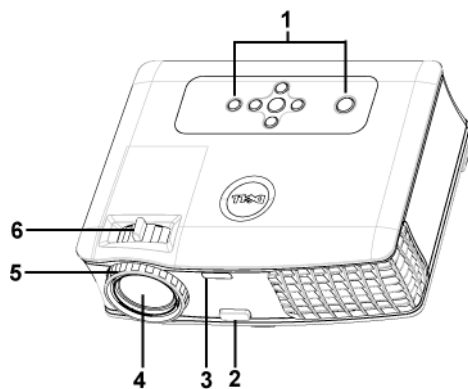

1	Bedieningspaneel
2	Regelknop voor de voetjes
3	Ontvanger voor de afstandsbediening
4	Lens
5	Scherpstelling
6	Zoomring

2

Uw projector aansluiten

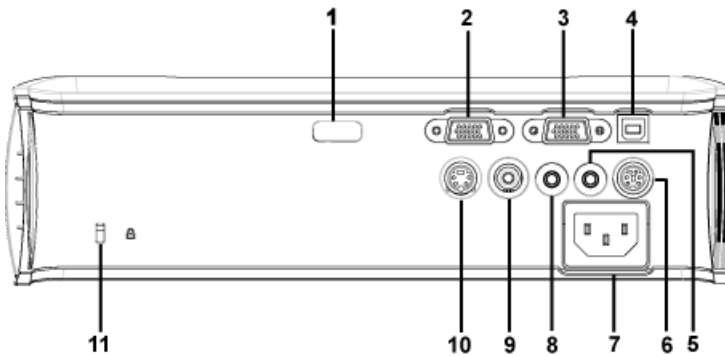

1	IR-ontvanger
2	Aansluiting voor de VGA-ingang (D-sub)
3	VGA-uitgang (beeldscherm loop-through)
4	Externe USB-aansluiting
5	Aansluiting voor de audio-uitgang
6	RS232-aansluiting
7	Aansluiting voedingskabel
8	Aansluiting voor de audio-ingang
9	Composiet-video-aansluiting
10	S-video-aansluiting
11	Opening Kensington-slot

Aansluiten op een computer

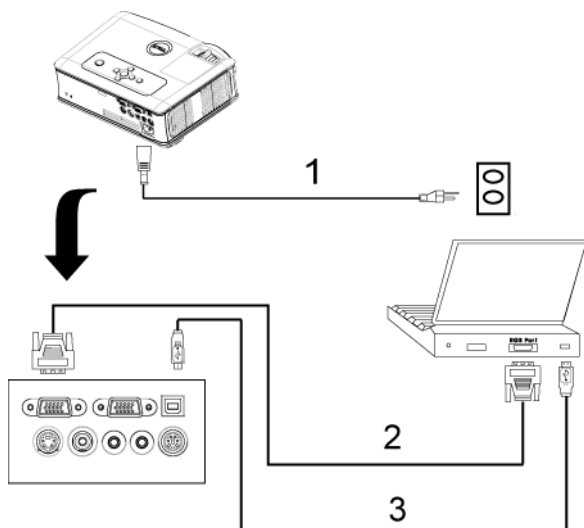

1	Voedingskabel
2	D-sub naar D-sub-kabel
3	USB naar USB-kabel

Aansluiten op een DVD-speler

Aansluiten op een DVD-speler met een S-videokabel

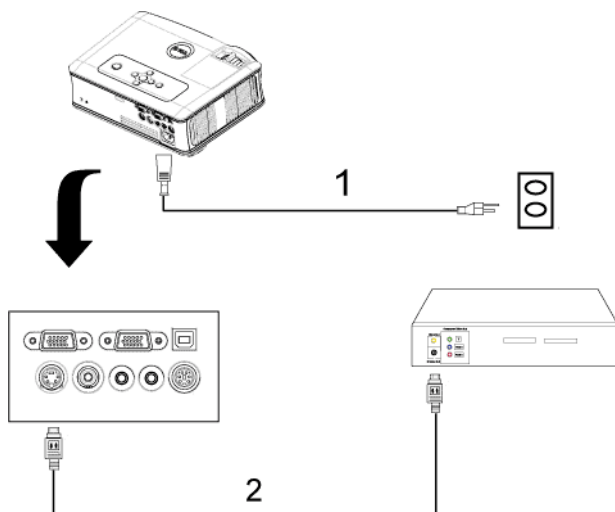

1	Voedingskabel
2	S-videokabel

Een DVD-speler aansluiten met een Composiet-kabel

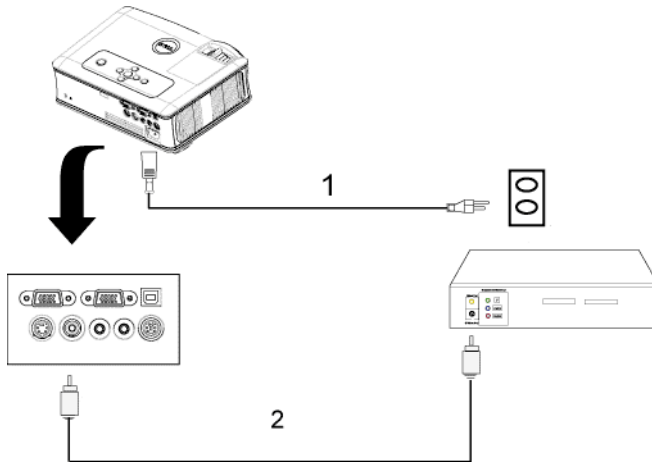

1	Voedingskabel
2	Composiet videokabel

Een DVD-speler aansluiten met een componentkabel

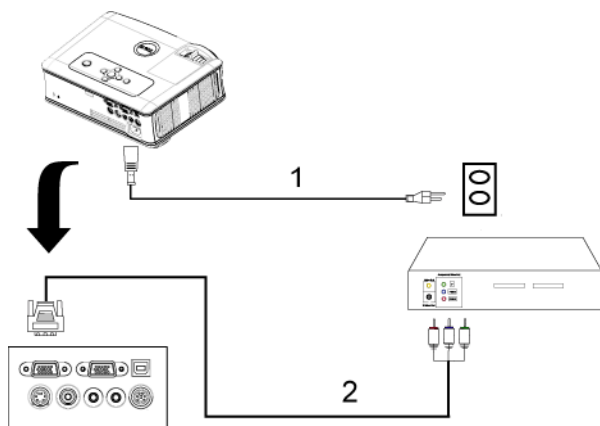

1	Voedingskabel
2	D-sub naar YPbPr-kabel

Professionele installatieopties:

Aansluiten op een computer met een RS232-kabel

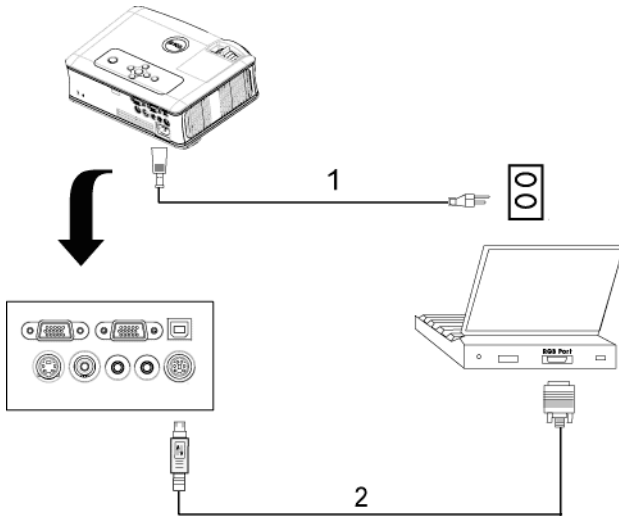

1	Voedingskabel
2	RS232-kabel

Uw projector gebruiken

Uw projector inschakelen

 **OPMERKING:** Schakel de projector in voordat u de bron inschakelt. De voedingsknop knippert blauw tot u erop drukt.

- 1 Verwijder de lenskap.
- 2 Sluit de voedingskabel en de juiste signaalkabels aan. Zie "Uw projector aansluiten" op pagina 8 voor meer informatie over het aansluiten van de projector.
- 3 Druk op de voedingsknop (zie "Het bedieningspaneel gebruiken" op pagina 18 voor de locatie van de voedingsknop). Het Dell-logo wordt gedurende 30 seconden weergegeven.
- 4 Schakel uw bron in (bijvoorbeeld uw computer of DVD-speler). De projector zal uw bron automatisch detecteren.

Als het bericht "Searching for signal... (Bezig met zoeken naar signaal...)" op het scherm verschijnt, controleer dan of de correcte kabels stevig zijn aangesloten.

Als er meerdere bronnen zijn aangesloten op de projector, druk dan op de knop **Bron** op de afstandsbediening of het bedieningspaneel om de gewenste bron te selecteren.

Uw projector uitschakelen

 **MEDEDELING:** Koppel de projector los nadat u het toestel correct hebt afgesloten, zoals beschreven in de volgende procedure.

- 1 Druk op de voedingsknop.
- 2 Druk opnieuw op de voedingsknop. De koelventilators blijven ongeveer 90 seconden actief.
- 3 Om de projector snel uit te schakelen, drukt u op de voedingsknop terwijl de koelventilators van de projector nog draaien.

 **OPMERKING:** Wacht 60 seconden voordat u de projector opnieuw inschakelt om de interne temperatuur de tijd te geven te stabiliseren.

- 4 Haal het netsnoer uit het stopcontact.

OPMERKING: Als u de voedingsknop indrukt terwijl de projector is ingeschakeld, verschijnt het bericht 'Power Off the Lamp?' (Lamp uitschakelen?) op het scherm. Om het bericht te wissen drukt u op een willekeurige knop op het bedieningspaneel of negeert u het bericht. Het bericht verdwijnt na 5 seconden.

Het geprojecteerde beeld aanpassen

De projectorhoogte verhogen

- 1 Druk op de knop voor de regelbare voet.
- 2 Verhoog de projector naar de gewenste weergavehoek en laat vervolgens de knop los om de voet in deze positie te vergrendelen.
- 3 Gebruik het wiel voor het regelen van de kantelhoek om de weergavehoek fijn af te stellen.

De projectorhoogte verlagen

- 1 Druk op de knop voor de regelbare voet.
- 2 Verlaag de projector en laat vervolgens de knop los om de voet in deze positie te vergrendelen.

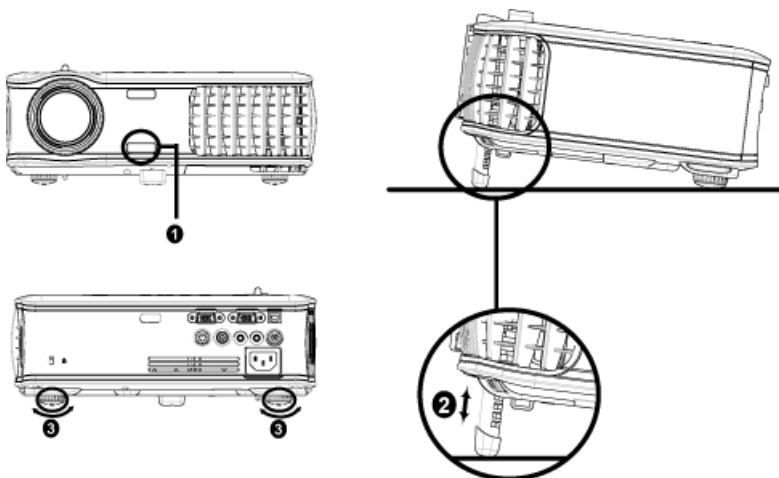

1	Regelknop voor de voetjes
2	Afstelbare voet
3	Regelwiel voor kantelhoek

Het zoomen en de focus van de projector aanpassen

! **WAARSCHUWING:** Om schade aan de projector te voorkomen, dient u te controleren of de zoomlens en de afstelvoet volledig zijn ingetrokken voordat u de projector verplaatst of voordat u de projector in zijn draagkoffer stopt.

- 1 Draai het zoomwiel om in en uit te zoomen.
- 2 Draai de scherpstelling tot het beeld duidelijk leesbaar is. De projector kan scherpstellen op een afstand van 1,2 tot 12 m (3,9 tot 39,4 ft).

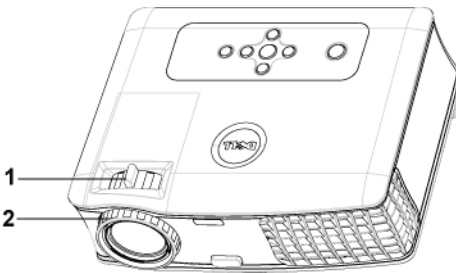

1	Zoomring
2	Scherpstelling

De grootte van het projectiebeeld aanpassen

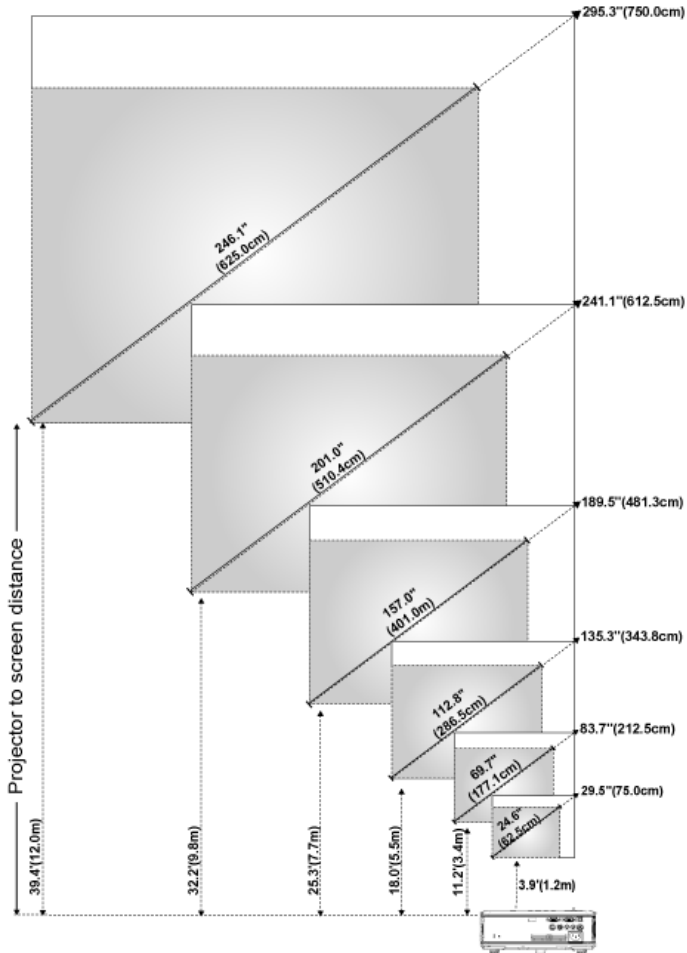



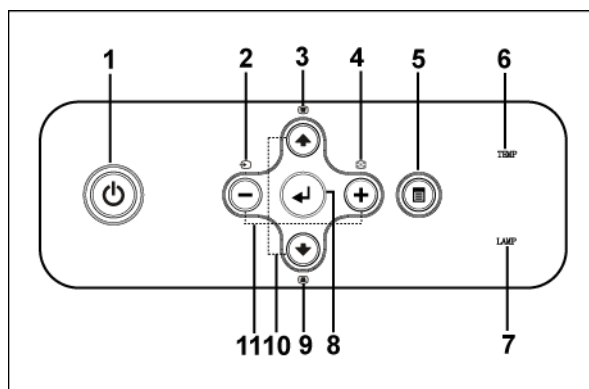

Scherm (diagonaal)	Max.	29,5" (75,0cm)	83,7" (212,5cm)	135,3" (343,8cm)	189,5" (481,3cm)	241,1" (612,5cm)	295,3" (750,0cm)
	Min.	24,6" (62,5cm)	69,7" (177,1cm)	112,8" (286,5cm)	157,0" (401,0cm)	201,0" (510,4cm)	246,1" (625,0cm)
Schermgr oote	Max. (BxH)	23,6"X17,7"	66,9"X50,2"	108,3"X81,2"	151,6"X113,7"	192,9"X144,7"	236,2"X177,2"
		60,0cmX 45,5cm	170,0cmX 127,5cm	275,0cmX 206,3cm	385,0cmX 288,8cm	490,0cmX 367,5cm	600,0cmX 450,0cm
	Min. (BxH)	19,7"X14,8"	55,8"X41,8"	90,2"X67,7"	126,3"X94,7"	160,8"X120,6"	196,9"X147,6"
		50,0cmX 37,5cm	141,7cmX 106,3cm	229,2cmX 171,9cm	320,8cmX 240,6cm	408,3cmX 306,3cm	500,0cmX 375cm
Afstand		3,9" (1,2m)	11,2" (3,4m)	18,0" (5,5m)	25,3" (7,7m)	32,2" (9,8m)	39,4" (12,0m)

* Deze grafiek is uitsluitend bedoeld als referentie voor de gebruikers.

Het bedieningspaneel gebruiken





- | | | |
|---|---------------|---|
| 1 | Voeding | Schakel de projector in en uit. Zie "Uw projector inschakelen" op pagina 14 en "Uw projector uitschakelen" op pagina 14 voor meer informatie. |
| 2 | Source (Bron) | Druk op deze knop om te bladeren door Analoge RGB-, Composiet-, Component-i-, S-video-, en analoge YPbPr-bronnen wanneer meerdere bronnen op de projector zijn aangesloten. |

3	Trapeziumcorrectie	Druk hierop om de beeldvervorming aan te passen die door het kantelen van de projector wordt veroorzaakt. (± 40 graden)
4	Resync (Opnieuw synchroniseren)	Druk hierop om de projector te synchroniseren met de invoerbron. Resync (opnieuw synchroniseren) zal niet werken als het OSD (On-Screen Display) is weergegeven.
5	Menu	Druk hierop om het OSD te activeren. Gebruik de richtingstoetsen en de knop Menu om te navigeren door het OSD.
6	Waarschuwinglampje voor TEMP	<ul style="list-style-type: none"> • Een stabiel oranje lampje onder TEMP geeft aan dat de projector is oververhit. Het scherm wordt automatisch uitgeschakeld. Schakel het scherm opnieuw in nadat de projector is afgekoeld. Neem contact op met Dell als het probleem zich blijft voordoen. • Als het lampje voor TEMP oranje knippert, betekent dit dat een projectorventilator defect is en wordt de projector automatisch afgesloten. Neem contact op met Dell als het probleem zich blijft voordoen.
7	Waarschuwinglampje voor LAMP	Als het lampje voor LAMP oranje blijft, dient u de lamp te vervangen. Als het lampje voor TEMP oranje knippert, betekent dit dat het systeem defect is en de projector wordt automatisch afgesloten. Neem contact op met Dell als dit probleem zich blijft voordoen.
8	Enter	Druk hierop om de selectie van het item te bevestigen.
9	Trapeziumcorrectie	Druk hierop om de beeldvervorming aan te passen die door het kantelen van de projector wordt veroorzaakt. (± 40 graden)
10	Omhoog  en  Omlaag	Druk hierop om de OSD-items te selecteren.
11	De knoppen  en 	Druk hierop om de OSD-instelling aan te passen.

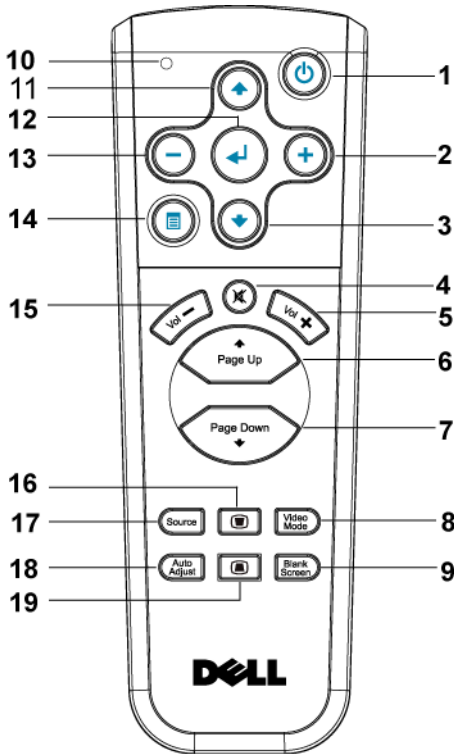
De afstandsbediening gebruiken





1	Voeding	Schakel de projector in en uit. Zie "Uw projector inschakelen" op pagina 14 en "Uw projector uitschakelen" op pagina 14 voor meer informatie.
2	+	Druk hierop om de OSD-instelling aan te passen.
3	Knop Omlaag	Druk hierop om OSD-items te selecteren.
4	Dempen	Druk hierop om het geluid van de luidspreker van de projector te dempen of weer te geven.
5	Volume +	Druk hierop om het volume te verhogen.
6	Pagina	Druk hierop om naar de vorige pagina te gaan.
7	Pagina	Druk hierop om naar de volgende pagina te gaan.

8	Videostand	De Dell 2400MP Microprojector heeft vooraf ingestelde configuraties die zijn geoptimaliseerd op deze knop om gegevens (pc-afbeeldingen) of video (films, spelletjes, enz.) weer te geven. Druk op de knop Videostand om te schakelen tussen de standen PC , FILM , SPEL , sRGB en AANGEP . (de gebruiker kan in deze stand de voorkeursinstellingen configureren en opslaan). Als u eenmaal op de knop Videostand drukt, wordt de huidige weergavemodus weergegeven. Als u opnieuw op de knop Videostand drukt, schakelt u tussen de verschillende modi.
9	Leeg scherm	Druk hierop om het beeld te verbergen. Druk opnieuw om de weergave van het beeld te hervatten.
10	LED-lampje	LED-indicator.
11	Knop Omhoog 	Druk hierop om OSD-items te selecteren.
12	Knop Enter	Druk hierop om de selectie te bevestigen.
13		Druk hierop om de OSD-instelling aan te passen.
14	Menu	Druk hierop om het OSD te activeren.
15	Volume 	Druk hierop om het volume te verlagen.
16	Trapeziumcorrectie	Druk hierop om de beeldvervorming aan te passen die door het kantelen van de projector wordt veroorzaakt. (± 40 graden)
17	Source (Bron)	Druk hierop om te schakelen tussen de analoge RGB-, digitale RGB-, composiet-, component-i-, S-video- en analoge YPbPr-bronnen.
18	Auto aanpassen	Druk hierop om de projector te synchroniseren met de invoerbron. Auto aanpassen zal niet werken als het OSD (On-Screen Display) is weergegeven.
19	Trapeziumcorrectie	Druk hierop om de beeldvervorming aan te passen die door het kantelen van de projector wordt veroorzaakt. (± 40 graden)

Het OSD gebruiken

De projector beschikt over een meertalig OSD dat kan worden weergegeven met of zonder aanwezige invoerbron.

Druk in het hoofdmenu op  of  om door de tabbladen te navigeren. Druk op de knop Enter op het bedieningspaneel of de afstandsbediening om een submenu te selecteren.

Druk in het submenu op  of  om een selectie te maken. Wanneer een item is geselecteerd, verandert de kleur in donkergrijs. Gebruik  of  op het bedieningspaneel of de afstandsbediening om de aanpassingen aan een instelling uit te voeren.

Om terug te keren naar het hoofdmenu, gaat u naar het tabblad Vorige en drukt u op de knop Enter op het bedieningspaneel of de afstandsbediening.

Om het OSD af te sluiten, gaat u naar het tabblad Afsluiten en drukt u op de knop Enter op het bedieningspaneel of de afstandsbediening.

Hoofdmenu



Invoerselectie



AUTO BRON—Selecteer **AAN** (standaard) om de beschikbare invoersignalen automatisch te detecteren. Wanneer de projector is ingeschakeld en u op **BRON** drukt, zoekt de projector automatisch naar het volgende beschikbare invoersignaal. Selecteer **UIT** om het huidige invoersignaal te vergrendelen. Wanneer u **UIT** hebt geselecteerd en op **BRON** drukt, selecteert u het invoersignaal dat u wilt gebruiken.

VGA—Druk op **ENTER** om het VGA-sigitaal te detecteren.

S-VIDEO—Druk op **ENTER** om het S-Videosigitaal te detecteren.

COMPOSIEET VIDEO—Druk op **ENTER** om het Composiet videosigitaal te detecteren.

Auto aanpassen



Selecteer deze optie om de informatie "Automatisch aanpassen bezig..." weer te geven.

Instellen

H. TRAPEZIUMCORR—Hiermee kunt u de beeldvervorming aanpassen die door het kantelen van de projector wordt veroorzaakt.







V. TRAPEZIUMCORR.—

Hiermee kunt u de beeldvervorming aanpassen die wordt veroorzaakt door de kanteling van de projector.

AUTO.TRAPEZ.CORR.—Past de beeldvervorming die door het kantelen van de projector wordt veroorzaakt, automatisch aan.

PROJECTORSTAND—Selecteer de manier waarop het beeld wordt weergegeven:

-  Projectie vooraan-bureau (standaard).
-  Projectie vooraan-plafondmontage - het beeld wordt ondersteboven gedraaid voor projectie vanaf een aan het plafond gemonteerde projector.
-  Projectie achteraan-bureau - De projector keert het beeld om zodat u kunt projecteren van achter een doorschijnend scherm.
-  Projectie achteraan-plafondmontage - het beeld wordt achterstevoren en ondersteboven gekeerd. U kunt projecteren vanachter een doorzichtig scherm met een projectie op het plafond.

BEELDVERHOUDING—Selecteer een beeldverhouding om de weergave van het beeld aan te passen.

- 1:1 — De invoerbron wordt weergegeven zonder enige schaling. Gebruik de breedte-hoogteverhouding 1:1 als u een van de volgende items gebruikt:
 - VGA-kabel en een computer met een resolutie die lager is dan XGA (1024 x 768)
 - Componentkabel (576p/480i/480p)
 - S-videokabel
 - Composietkabel
- 16:9 – De invoerbron wordt geschaald zodat het beeld past op de breedte van het scherm.
- 4:3 – De invoerbron wordt geschaald zodat het beeld past op het scherm. Gebruik de breedte-hoogteverhouding 16:9 of 4:3 als u een van de volgende items gebruikt:
 - Computer met een resolutie die hoger is dan XGA
 - Componentkabel (1080i of 720p)

PROJECTORINFO—Druk op deze knop om de modelnaam de huidige resolutie en het serienummer van de projector (PPID#) weer te geven.

FOTO (in pc-stand)



HELDERHEID—Gebruik \ominus en \oplus om de helderheid van het beeld aan te passen.

CONTRAST—Gebruik \ominus en \oplus om het verschil tussen de helderste en donkerste gedeelten van het beeld te regelen. Als u het contrast aanpast, wordt de hoeveelheid zwart en wit in het beeld gewijzigd.

KLEURTEMP.—Hiermee kunt u de kleurtemperatuur aanpassen. Hoe hoger de temperatuur, hoe meer blauw er op het scherm verschijnt; hoe lager de temperatuur, hoe meer rood er op het scherm wordt weergegeven. De gebruikersmodus activeert de waarden in het menu Kleurinstelling.

KLEUR AANP.—Pas handmatig het rood, groen en blauw aan.

FOTO (in videostand)



HELDERHEID—Gebruik \ominus en \oplus om de helderheid van het beeld aan te passen.

CONTRAST—Gebruik \ominus en \oplus om het verschil tussen de helderste en donkerste gedeelten van het beeld te regelen. Als u het contrast aanpast, wordt de hoeveelheid zwart en wit in het beeld gewijzigd.

KLEURTEMP.—Hiermee kunt u de kleurtemperatuur

aanpassen. Hoe hoger de temperatuur, hoe meer blauw er op het scherm verschijnt; hoe lager de temperatuur, hoe meer rood er op het scherm wordt weergegeven. De gebruikersmodus activeert de waarden in het menu Kleurinstelling.

KLEUR AANP.—Pas handmatig het rood, groen en blauw aan.

VERZADIGING—Hiermee kunt u een videobron aanpassen van zwart-wit naar volledig verzadigde kleuren. Druk op \ominus om de hoeveelheid kleur in een afbeelding te verlagen en op \oplus om deze hoeveelheid te verhogen.

SCHERPTE—Druk op \ominus om de scherpte te verlagen en op \oplus om de scherpte te verhogen.

TINT—Druk op \ominus om de hoeveelheid groen in een afbeelding te verhogen en op \oplus om de hoeveelheid rood in de afbeelding te verhogen.

WEERGAVE (in pc-stand)



VIDEOSTAND—Selecteer een stand om het beeld op basis van het gebruik van de projector. **PC**, **FILM**, **sRGB** (biedt nauwkeurigere kleurweergave), **SPEL** en **AANGEP** (geef uw voorkeursinstellingen op). Als u de instellingen voor **Witbalans** of **Degamma** aanpast, schakelt de projector automatisch over op **Aangep.**

SIGNAALTYPE—Selecteert handmatig het signaaltype **RGB**, **YCbCr**, **YPbPr**.

ZOOM—Druk op \oplus om een beeld maximaal tienmaal te vergroten op het projectiescherm en druk op \ominus om het ingezoomde beeld te verkleinen.

WITBALANS—Stel de waarde in op 0 om de reproductie van de kleur te maximaliseren en op 10 om de helderheid te maximaliseren.

DEGAMMA—Pas de waarde aan volgens 4 vooraf ingestelde waarden om de kleurprestaties van het scherm te wijzigen.

HORizontALE POSITIE—Druk op \ominus om de horizontale positie van het beeld naar links te verplaatsen en op \oplus om de horizontale positie naar rechts te verplaatsen.

VERTICALE POSITIE—Druk op \ominus om de verticale positie van het beeld omlaag te verplaatsen en op \oplus om de verticale positie van het beeld omhoog te verplaatsen.

FREQUENTIE—Wijzig de klokfrequentie van de weergavegegevens in overeenstemming met de frequentie van de grafische kaart van uw computer. Als u een verticale knipperende balk ziet, gebruik dan **Frequentie** om de balken te minimaliseren. Dit is een onnauwkeurige aanpassing.

OPSPORING—Synchroniseer de fase van het beeldscherm signaal met deze van de grafische kaart. Als u een onstabiel of flikkerend beeld hebt, gebruik dan de functie **Opsporing** om dit te corrigeren. Dit is een nauwkeurige aanpassing.

WEERGAVE (in videostand)

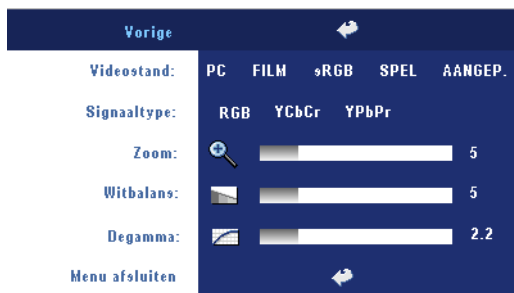

VIDEOSTAND—Selecteer een stand om het beeld op basis van het gebruik van de projector. **PC**, **FILM**, **sRGB** (biedt nauwkeurigere kleurweergave), **SPEL** en **AANGEP** (geef uw voorkeursinstellingen op). Als u de instellingen voor **Witbalans** of **Degamma** aanpast, schakelt de

projector automatisch over op **Aangep.**

SIGNAALTYPE—Selecteert handmatig het signaaltype RGB, YCbCR, YPbPr.

ZOOM—Druk op **+** om een beeld maximaal tienmaal te vergroten op het projectiescherm en druk op **-** om het ingezoomde beeld te verkleinen.

WITBALANS—Stel de waarde in op 0 om de reproductie van de kleur te maximaliseren en op 10 om de helderheid te maximaliseren.

DEGAMMA—Pas de waarde aan volgens 4 vooraf ingestelde waarden om de kleurprestaties van het scherm te wijzigen.

LAMP



LAMPUREN—Geeft de werkuren weer sinds de timer van de lamp opnieuw is ingesteld.

ENERGIEBESP—Selecteer **AAN** om de vertragsduur voor de energiebesparing te selecteren. De vertragsduur is de duur

die uw projector moet wachten terwijl er geen signaaluitvoer is. Na deze ingestelde duur gaat de projector over op de ECO-modus en wordt de lamp uitgeschakeld. De projector schakelt opnieuw in wanneer het toestel een invoersignaal detecteert of wanneer u op de voedingsknop drukt. Na twee uur wordt de projector volledig uitgeschakeld en moet u de voedingsknop indrukken om de projector opnieuw in te schakelen.

ECO-STAND—Selecteer **AAN** om de projector te gebruiken met een laag verbruik (230 watt) zodat de levensduur van de lamp mogelijk wordt verlengd, het toestel stiller werkt en de lichtuitvoer op het scherm wordt gedimd. Selecteer **UIT** om met een normaal stroomniveau te werken (260 watt).

RESET LAMP—Als u een nieuwe lamp hebt geïnstalleerd, selecteert u **Ja** om de lamptimer opnieuw in te stellen.

TAAL



VOORKEUREN

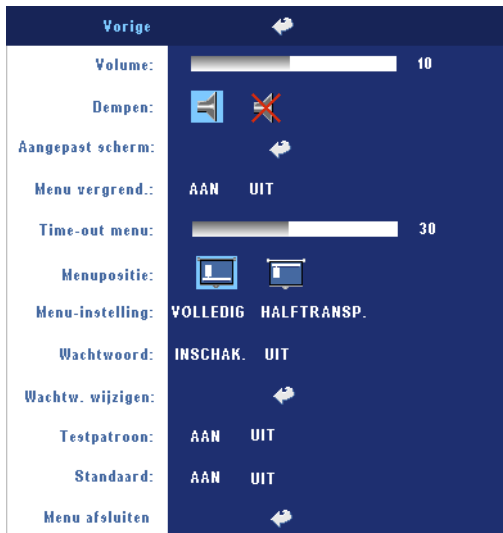

VOLUME—Druk op \ominus om het volume te verlagen en op \oplus om het te verhogen.

DEMPEN—Hiermee kunt u het geluid dempen.

AANGEPAST SCHERM—

Wanneer u op **Enter** drukt, verschijnt een menu. Selecteer vervolgens "JA". De projector zal het scherm opnemen als "Mijn aangepast logo". Dit scherm zal alle originele schermen die het Dell-logo bevat, vervangen. De gebruiker kan het standaardscherm opnieuw ophalen door "Dell-logo" te selecteren in het pop-upscherm.

MENU VERGRENDE—Selecteer **AAN** om de optie Menu vergrend. in te schakelen om

het OSD-menu te verbergen. Selecteer **UIT** om de menuvergrendeling uit te schakelen. Als u de functie Menu vergrendelen wilt uitschakelen en het OSD verdwijnt, houdt u de knop Menu op het bedieningspaneel gedurende 15 seconden ingedrukt en schakelt u vervolgens de functie uit.

TIME-OUT MENU—Pas de uitgestelde tijd aan voor de **Time-out** van het OSD. De standaardinstelling is 30 seconden.

MENUPOSITIE—Selecteert de locatie van het OSD op het scherm.

MENU-INSTELLING—Selecteer deze optie om de achtergrond van het OSD effen of halftransparant te maken.

WACHTWOORD—Bescherm uw projector en beperkt de toegang met de wachtwoordbeveiligingsfunctie. Met dit beveiligingshulpmiddel kunt u verschillende toegangsbeperkingen opleggen om uw privacy te beschermen en te verhinderen dat anderen met uw projector knoeien. Dit betekent dat de projector niet kan worden gebruikt als het apparaat zonder de nodige machtiging wordt gebruikt. Deze functie werkt dus ook tegelijk als een antidiestalsysteem.

Wanneer de wachtwoordbeveiliging is ingeschakeld (**Aan**), de voedingskabel op het stopcontact is aangesloten en de projector voor de eerste keer wordt ingeschakeld, verschijnt een wachtwoordbeveiligingsscherm waarin u wordt gevraagd een wachtwoord op te geven. Deze functie is standaard uitgeschakeld. U kunt deze functie inschakelen via het menu Wachtwoord. De wachtwoordbeveiligingsfunctie wordt geactiveerd wanneer u de projector de volgende keer inschakelt. Als u deze functie inschakelt, wordt u gevraagd een projectorwachtwoord in te voeren nadat u de projector hebt ingeschakeld.

1 Aanvraag 1ste maal wachtwoord invoeren:

- a Ga naar het menu **Voorkeuren**, druk op **Enter** en selecteer vervolgens **Wachtwoord**. Selecteer de wachtwoordinstelling **INSCHAK.**

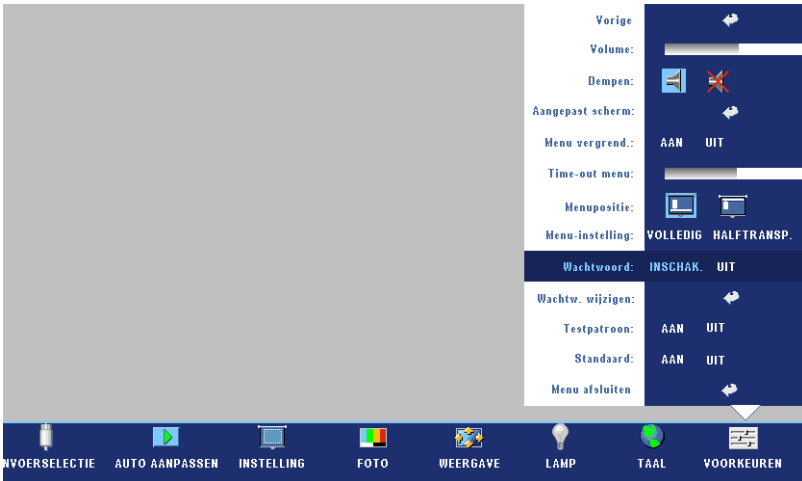

- b Wanneer u de wachtwoordfunctie inschakelt, verschijnt een scherm voor het invoeren van tekens. Typ een 4-cijferig getal in op het scherm en druk op de knop **ENTER**.



- c Voer het wachtwoord opnieuw in om het te bevestigen.
- d Als de wachtwoordcontrole is gelukt, kunt u het gebruik van de functies en zijn hulpmiddelen hervatten.

- 2 Als u een verkeerd wachtwoord hebt ingevoerd, krijgt u nog 2 kansen. Na drie ongeldige pogingen wordt de projector automatisch uitgeschakeld.

 **OPMERKING:** Als u uw wachtwoord vergeten bent, moet u contact opnemen met uw dealer of een bevoegde onderhoudsdienst.

- 3 Om de wachtwoordfunctie te annuleren, selecteert u **UIT** en voert u het wachtwoord in om de functie uit te schakelen.



WACHTWOORD WIJZIGEN—Typ het originele wachtwoord, voer vervolgens het nieuwe wachtwoord in en bevestig het nieuwe wachtwoord opnieuw.









TESTPATTERN—Selecteer **AAN** om het ingebouwde **testpatroon** voor de zelftest van de scherpstelling en de resolutie te activeren. Selecteer **UIT** om de functie uit te schakelen.

STANDAARD—Selecteer **AAN** om de projector opnieuw in te stellen naar de standaardwaarden. Het opnieuw instellen van de items omvat zowel de instellingen van computerbronnen als die van videobronnen.

Problemen met uw projector oplossen

Als u problemen ondervindt met uw projector, raadpleeg dan de volgende tips voor het oplossen van problemen. Neem contact op met Dell als het probleem zich blijft voordoen.

Probleem	Mogelijke oplossing
Er verschijnt geen beeld op het scherm	<ul style="list-style-type: none">• Controleer of de lenskap verwijderd is en of de projector is ingeschakeld.• Controleer of de externe grafische poort is ingeschakeld. Als u een draagbare computer van Dell gebruikt, druk dan op   (Fn+F8). Raadpleeg voor andere computers de respectieve documentatie.• Controleer of alle kabels stevig zijn aangesloten. Zie op pagina 8.• Controleer of de pinnen van de aansluitingen niet zijn verbogen of gebroken.• Controleer of de lamp veilig en correct is geïnstalleerd (zie op pagina 35).• Voer de zelfdiagnostetest uit. Zie op pagina 35. Controleer of de kleuren van het testpatroon correct zijn.

Probleem (vervolg)	Mogelijke oplossing (vervolg)
Gedeeltelijk, rollend of onjuist weergegeven beeld	<ol style="list-style-type: none"> 1 Druk op de knop Opnieuw synchroniseren op de afstandsbediening of op het bedieningspaneel. 2 Als u een draagbare computer van Dell gebruikt, stel dan de resolutie van de computer in op XGA (1024 x 768): <ol style="list-style-type: none"> a Klik met de rechtermuisknop op een ongebruikt gedeelte van het bureaublad van Windows, klik op Eigenschappen en selecteer vervolgens het tabblad Instellingen. b Controleer of de instelling voor de externe beeldscherm-poort is ingesteld op 1024 x 768 pixels. c Druk op   (Fn+F8). <p>Als u problemen ondervindt met het aanpassen van de resolutie of als uw beeldscherm vastloopt, start dan alle apparatuur en de projector opnieuw op.</p> <p>Als u geen draagbare computer van Dell gebruikt, raadpleeg dan de documentatie van uw computer.</p>
Het scherm geeft uw presentatie niet weer.	Als u een draagbare computer gebruikt, druk dan op   (Fn+F8).
Beeld is instabiel of flikkert	Pas het opsporen aan op het OSD-tabblad Weergave (alleen in de PC-stand).
Het beeld vertoont een verticale flikkerende balk.	Pas de frequentie aan op het OSD-tabblad Weergave (alleen in de PC-stand).
De beeldkleur is niet correct.	<ul style="list-style-type: none"> • Als het uitvoersignaal van uw grafische kaart is gesynchroniseerd op groen en u VGA op een signaal van 60 Hz wilt weergegeven, gaat u naar het OSD, selecteert u Weergave, Signaaltype en vervolgens RGB. • Voer de zelfdiagnosetest (zie Zelfdiagnose voor video) uit voor een voorbereidende diagnose van het beeldkleurprobleem. Controleer of de kleuren van het testpatroon correct zijn.
Beeld is niet scherpgesteld	<ol style="list-style-type: none"> 1 Stel de scherpstelling op de projectorlens bij. 2 Controleer of het projectiescherm op de vereiste afstand van de projector is geplaatst. (3.9 ft [1,2 m] tot 39,4 ft [12 m]).

Probleem (vervolg)	Mogelijke oplossing (vervolg)
Het beeld wordt uitgerekt wanneer 16:9 DVD wordt weergegeven.	De projector detecteert automatisch 16:9 DVD en past de hoogte-breedteverhouding aan aan het volledige scherm met een standaardinstelling van 4:3 (letterbox). Als het beeld nog steeds uitgerekt is, pas dan de hoogte-breedteverhouding als volgt aan: <ul style="list-style-type: none"> • Als u een 16:9 DVD afspeelt, selecteer dan het type hoogte-breedteverhouding 4:3 op uw DVD-speler. • Als u het type hoogte-breedteverhouding 4:3 niet kunt selecteren op uw DVD-speler, selecteer dan de hoogte-breedteverhouding 4:3 in het menu Instelling van het OSD.
Het beeld is omgedraaid	Selecteer Instelling in het OSD en pas de projectiemodus aan.
Lamp is opgebrand of maakt een knallend geluid	Als de lamp het einde van zijn levensduur bereikt, kan deze opbranden of een luid knallend geluid maken. In een dergelijke situatie, wordt de projector niet opnieuw ingeschakeld. Zie op pagina 35 om de lamp te vervangen.
Het lampje van LAMP is effen oranje.	Als de LED LAMP oranje blijft, dient u de lamp te vervangen.
De indicators LAMP en Power knipperen oranje	Als de indicators voor LAMP en Power oranje knipperen, betekent dit dat de lampaandrijving defect is. De projector wordt automatisch afgesloten. Koppel de voedingskabel los en schakel het beeldscherm na 3 minuten opnieuw in. Neem contact op met Dell als dit probleem zich blijft voordoen.
De indicator LAMP knippert oranje en de indicator Power is effen blauw.	Als de indicator LAMP oranje knippert en de indicator Power effen blauw is, betekent dit dat het systeem defect is en de projector wordt automatisch afgesloten. Koppel de voedingskabel los en schakel het beeldscherm na 3 minuten opnieuw in. Neem contact op met Dell als dit probleem zich blijft voordoen.
De indicator TEMP knippert oranje en de indicator Power is effen blauw.	De lamp is oververhit. Het scherm wordt automatisch uitgeschakeld. Schakel het scherm opnieuw in nadat de projector is afgekoeld. Neem contact op met Dell als het probleem zich blijft voordoen.

Probleem (vervolg)	Mogelijke oplossing (vervolg)
De indicators TEMP en Power knipperen oranje	De lamp is oververhit. Het scherm wordt automatisch uitgeschakeld. Schakel het scherm opnieuw in nadat de projector is afgekoeld. Neem contact op met Dell als het probleem zich blijft voordoen.
Het lampje van TEMP knippert oranje.	Een ventilator van de projector is defect en de projector wordt automatisch uitgeschakeld. Neem contact op met Dell als het probleem zich blijft voordoen.
Het OSD verschijnt niet op het scherm	Probeer dit op te lossen door de knop Menu op het bedieningspaneel gedurende 10 seconden ingedrukt te houden om het OSD te ontgrendelen. Controleer de instelling Menu vergrend. op pagina 28.
De afstandsbediening werkt niet vlot of werkt slechts binnen een zeer beperkt bereik	Het batterijvermogen kan laag zijn. Plaats in dat geval 2 nieuwe AAA-batterijen.

Zelfdiagnose voor video

De Dell 2400MP-projector biedt een zelfdiagnosetest van de videoweergave van de projector (voor Video, S-video, Component-i). Gebruik deze geavanceerde functie voor het voorbereiden van zelfdiagnoses op uw projector wanneer u weergaveproblemen voor de video ondervindt.

- 1 Nadat u de projector hebt ingeschakeld, drukt u tegelijk op de knoppen "+" en "-" op het bedieningspaneel en houdt u deze 3 seconden ingedrukt. Laat de knoppen los wanneer het scherm leeg is.
- 2 Druk opnieuw op de knoppen "+" en "-" om de diagnosemodus te verlaten.
- 3 Terwijl u in de modus Zelfdiagnose bent, voert het scherm een test met een cyclus van zeven kleuren uit, en wel als volgt:
Red (Rood)--> Green (Groen)--> Blue (Blauw)--> White (Wit)--> Watchet Blue (Marineblauw)--> Dark Green (Donkergroen)--> Yellow (Geel). Controleer of de kleuren van het testpatroon correct zijn. Neem contact op met Dell als de kleuren niet correct worden weergegeven.

De lamp vervangen

Vervang de lamp als het bericht "Lamp is approaching the end of its useful life in full power operation. Replacement suggested! www.dell.com/lamps" (De lamp nadert het einde van zijn levensduur. Vervanging aanbevolen!) op het scherm verschijnt. Als het probleem zich blijft voordoen nadat u de lamp hebt vervangen, dient u contact op te nemen met Dell. Zie "Contact opnemen met Dell" voor meer informatie.



WAARSCHUWING: De lamp wordt zeer heet tijdens het gebruik. Probeer nooit de lamp te vervangen voordat de projector minstens 30 minuten is afgekoeld.

- 1 Schakel de projector uit en koppel de voedingskabel los.
- 2 Laat de projector gedurende minstens 30 minuten afkoelen.
- 3 Maak de 2 schroeven die het lampdeksel vasthouden los en verwijder het deksel.



WAARSCHUWING: Wees voorzichtig wanneer u met uiteengespatte lampen omgaat. De gebroken stukken zijn scherp en kunnen letsels veroorzaken. Verwijder alle gebroken stukjes uit de projector en werp ze weg of recycleer ze in overeenstemming met de lokale of nationale wetgeving. Ga naar www.dell.com/hg voor extra informatie..

- 4 Maak de 2 schroeven die de lamp vasthouden los.



WAARSCHUWING: Raak nooit de gloeipeer of het glas van de lamp aan. Projectorlampen zijn zeer breekbaar en kunnen uiteenspatten wanneer u ze aanraakt.

5 Trek de lamp omhoog met de metalen hendel.

 **OPMERKING:** Dell kan eisen dat de lampen die onder garantie worden vervangen, teruggestuurd worden naar Dell. Neem anders contact op met uw lokaal afvalverwerkingsbedrijf voor het adres van de dichtstbijzijnde verzamelplaats voor batterijen.



6 Plaats een nieuwe lamp.

7 Maak de 2 schroeven die de lamp vasthouden vast.

8 Plaats het lampdeksel terug en maak de 2 schroeven vast.

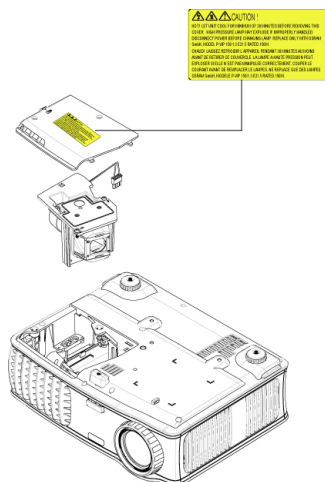
9 Stel de gebruikstijd van de lamp opnieuw in door "Ja" te selecteren voor de optie Reset lamp op het OSD-tabblad Lamp. (Zie LAMP op pagina 27.)



 **WAARSCHUWING: Verwijderen van de lamp (alleen voor de Verenigde Staten)**
 **De lampen in dit product bevatten kwik en moeten worden gerecycleerd of verwijderd volgens de lokale, regionale of nationale wetten. GA NAAR WWW.DELL.COM/HG VOOR MEER INFORMATIE OF NEEM CONTACT OP MET DE ELECTRONIC INDUSTRIES ALLIANCE OP WWW.EIAE.ORG. RAADPLEEG DE SITE WWW.LAMPRECYCLE.ORG VOOR SPECIFIEKE INFORMATIE OVER HET VERWIJDEREN VAN LAMPEN.**

Specificaties

Lampklep	0,7" XGA LVDS-technologie (low-voltage differential signaling) met één chip
Helderheid	3000 ANSI-lumen (max.)
Contrastverhouding	2100:1 standaard (volledig aan/volledig uit)
Gelijkvormigheid	80% standaard (Japan standaard - JBMA)
Aantal pixels	1024 x 768 (XGA)
Weergeefbare kleuren	16,7M kleuren
Snelheid kleurenwiel	100~127,5 Hz (2X)
Projectielens	F/2,4~2,7, f=28~33,6 mm met handmatige 1,2x zoomlens
Grootte projectiescherm	24,6-295,3 inch (diagonaal)
Projectiebereik	3,9~39,4 ft (1,2 m~12 m)
Videocompatibiliteit	Compatibiliteit met NTSC, NTSC4,43, PAL, PAL-M, PAL-N, SECAM en HDTV (1080i, 720p, 576i/p, 480i/p) Ondersteuning voor composietvideo, component video en S-video
H. frequentie	15kHz-92kHz (analoog)
V. frequentie	50Hz-85Hz (analoog)
Voeding	Universeel 100-240 V AC 50-60 Hz met PFC-ingang
Energieverbruik	325 watt standaard, 285 watt in energiebesparingsmodus
Audio	1 luidspreker, 2 watt RMS
Geluidsniveau	36 dB(A) modus volledig vermogen, 33 dB(A) energiebesparingsmodus
Gewicht	<2,4 kg (5,5 lbs)
Afmetingen (B x H x D)	Extern 10,8 x 8,3 x 4 ± 0,04 inches (273,7 x 212 x 101 ± 1 mm)

Omgeving	Bedrijfstemperatuur: 5°C - 35°C (41°F- 95°F) Vochtigheid: maximum 80% Opslagtemperatuur: -20°C tot 60°C (-4°F tot 140°F) Vochtigheid: maximum 80%
Voorschriften	FCC, CE, VCCI, UL, cUL, Nemko-GS, ICES-003, MIC, C-Tick, GOST, CCC, PSB, NOM, IRAM, SABS
I/O-aansluitingen	Voeding: Socket wisselstroomingang Computeringang: één D-sub voor analoog/component, HDTV-invoersignalen Computeruitgang: één 15-pins D-sub Video-ingang: één composiet video RCA en één S- video Audio-ingang één telefoonstekker (diameter 3,5 mm) Audio-uitgang: één telefoonstekker (diameter 3,5 mm) Eén mini-DIN RS232 voor bekabelde afstandsbediening vanaf de pc
Lamp	260 watt door gebruiker vervangbare 2000-urenlamp (tot 2500 uur in energiebesparingsmodus)



NOTE: De feitelijke gebruiksduur van een projectielamp kan verschillen, afhankelijk van de werkomstandigheden en de manier van gebruik. Als een projector onder moeilijke omstandigheden wordt gebruikt, zoals een heel stoffige omgeving, bij hoge temperaturen en door plotseling uitschakelen, kan dit de levensduur van de lamp verkorten of zelfs een defecte lamp opleveren. De opgegeven levensduur van de lampen voor Dell-projectoren is afgeleid van de gebruikelijke tijd onder normale omstandigheden, voor gemiddeld ruim 50% van de gebruikers, waarin het helderheidsniveau terugloopt tot ongeveer 50%. Dit betekent niet dat de lamp dan geen licht meer geeft.

Toewijzing RS232-pin

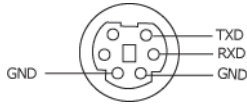

RS232-protocol

- Communicatie-instellingen

Aansluitingsinstellingen	Waarde
Baudsnelheid:	19200
Gegevensbits:	8
Pariteit	Geen
Stopbits	1

- **Opdrachttypes**
Om het OSD-menu te openen en de instellingen aan te passen.
- **Syntaxis voor besturingsopdrachten (van pc naar projector)**
[H][AC][SoP][CRC][ID][SoM][COMMAND]
- **Voorbeeld:** Opdracht INSCHAKELEN (lage bytes eerst verzenden)
--> 0xBE, 0xEF, 0x10, 0x05, 0x00, 0xC6, 0xFF, 0x11, 0x11, 0x01, 0x00, 0x01
- **Lijst met besturingsopdrachten**
Ga naar support.dell.com om de nieuwste RS232-code te bekijken.

Compatibiliteitsmodi

Mode (Stand)	Resolutie	(ANALOG)	
		V. frequentie (Hz)	H. frequentie (KHz)
VGA	640X350	70	31,5
VGA	640X350	85	37,9
VGA	640X400	85	37,9
VGA	640X480	60	31,5
VGA	640X480	72	37,9
VGA	640X480	75	37,5
VGA	640X480	85	43,3
VGA	720X400	70	31,5
VGA	720X400	85	37,9
SVGA	800X600	56	35,2
SVGA	800X600	60	37,9
SVGA	800X600	72	48,1
SVGA	800X600	75	46,9
SVGA	800X600	85	53,7
XGA	1024X768	60	48,4
XGA	1024X768	70	56,5
XGA	1024X768	75	60,0
XGA	1024X768	85	68,7
WXGA	1280X720	59,85	44,77
WXGA	1280X768	59,87	47,77
WXGA	1280X800	59,81	49,70
WXGA	1360X768	60,01	47,71
WXGA	1440X900	59,87	55,93
WSXGA+	1680X1050	59,88	64,67
WUXGA	1920X1200	49,97	64,41
*SXGA	1280X1024	60	63,98
*SXGA	1280X1024	75	79,98
*SXGA	1280X1024	85	91,1
*SXGA+	1400X1050	60	63,98
*UXGA	1600x1200	60	75
MAC LC13*	640X480	66,66	34,98
MAC II 13*	640X480	66,68	35
MAC 16*	832X624	74,55	49,725
MAC 19*	1024X768	75	60,24
*MAC	1152X870	75,06	68,68

MAC G4	640X480	60	31,35
IMAC DV	1024X768	75	60
*Gecomprimeerd computerbeeld			

Contact opnemen met Dell

Klanten in de Verenigde Staten, kunnen het nummer 800-WWW-DELL (800-999-3355) bellen.



OPMERKING: Als u geen actieve internetverbinding hebt, kunt u de contactgegevens vinden op uw aankoopfactuur, de leveringsnota, de rekening of in de productcatalogus van Dell.

Dell biedt meerdere opties voor online en telefonische ondersteuning en service. De beschikbaarheid verschilt afhankelijk van het land en het product en sommige services zijn mogelijk niet beschikbaar in uw regio. Om contact op te nemen met Dell met betrekking tot de verkoop, technische ondersteuning of klantendienst:

- 1 Bezoek support.dell.com.
- 2 Controleer uw land of regio in het vervolgkeuzemenu **Choose A Country/Region (Een land/regio kiezen)** onderaan op de pagina.
- 3 Klik links op de pagina op **Contact Us (Contact opnemen met ons)**.
- 4 Selecteer de koppeling van de geschikte service of ondersteuning voor uw behoeften.
- 5 Selecteer de voor u geschikte methode om contact op te nemen met Dell.

Woordenlijst

ANSI LUMENS — Een standaard voor het meten van lichtuitvoer, die wordt gebruikt voor het vergelijken van projectors.

BEELDVERHOUDING — De populairste hoogte-breedteverhouding is 4:3 (4 bij 3). De eerste televisie- en computervideoformaten hebben een hoogte-breedteverhouding van 4:3. Dit betekent dat de breedte van het beeld 4/3 is van de hoogte.

ACHTERGRONDVERLICHTING — Verwijst naar een afstandsbediening of het bedieningspaneel van een projector dat knoppen en bedieningselementen bevat die verlicht zijn.

Bandbreedte — Het aantal cycli per seconde (Hertz) dat het verschil uitdrukt tussen de lage en hoge beperkingsfrequenties van een frequentieband. Het is ook de breedte van een frequentieband.

Helderheid — De hoeveelheid licht die van een beeld, een projectiebeeld of een projectieapparaat wordt uitgezonden. De helderheid van de projector wordt gemeten in ANSI-lumen.

Kleurtemperatuur — Een methode om de "witheid" van een lichtbron te meten. Metalen halogeenlampen hebben een bijzonder hoge temperatuur in vergelijking met TL-lampen of gloeilampen.

Component video — Een methode om kwaliteitsvideo te leveren in een formaat die alle componenten van het oorspronkelijke beeld bevatten. Deze componenten worden luma en chroma genoemd en worden gedefinieerd als Y'Pb'Pr' voor analoge componenten en Y'Cb'Cr voor digitale componenten. Component video is beschikbaar op DVD-spelers en projectors.

Composiet Video — De combinatie van de beeldsignalen, inclusief verticale en horizontale onderdrukings- en synchronisatiesignalen.

Compressie — Een functie die de resolutielijnen uit het beeld verwijdert om het te doen passen in het weergavegebied.

Gecomprimeerde SVGA — Om een beeld met een resolutie van 800x600 naar een VGA-projector te projecteren, moet het oorspronkelijke 800x600-siginaal omlaag worden gecomprimeerd. Alle gegevens worden met slechts twee derden van de pixels weergegeven (307.000 vs. 480.000). Het resulterende beeld heeft een SVGA-paginaformaat maar levert in aan beeldkwaliteit. Als u een SVGA-computer gebruikt, zult u betere resultaten behalen wanneer u de VGA aansluit op een VGA-projector.

Gecomprimeerde SXGA — Is te vinden op XGA-projectors en biedt deze projectors de mogelijkheid een resolutie te ondersteunen van 1280x1024 SXGA.

Gecomprimeerde XGA — Is te vinden op SVGA-projectors en biedt deze projectors de mogelijkheid een resolutie te ondersteunen van 1280x1024 XGA.

Contrastverhouding— Het bereik van lichte en donkere waarden in een beeld, of de verhouding tussen hun maximum- en minimumwaarden. Om deze verhouding te meten worden door de projectiesector twee methoden gebruikt:

- 1 *Volledig aan/uit* - meet de verhouding van de lichtuitvoer van een volledig wit beeld (volledig aan) en de lichtuitvoer van een volledig zwart beeld (volledig uit).
- 2 *ANSI* - meet een patroon van 16 afwisselende zwarte en witte rechthoeken. De gemiddelde lichtuitvoer van de witte rechthoeken wordt gedeeld door de gemiddelde lichtuitvoer van de zwarte rechthoeken om de ANSI-contrastverhouding te bepalen.

Volledig aan/uit contrast is altijd groter dan het ANSI-contrast voor dezelfde projector.

dB— decibel—Een eenheid die wordt gebruikt om het relatieve verschil, doorgaans tussen twee akoestische of elektrische signalen, uit te drukken in vermogen of intensiteit. Dit is gelijk aan het tienvoud van het gemeenschappelijke logaritme van de verhouding tussen de twee niveaus.

Diagonaal scherm— Een methode om de grootte van een scherm of een geprojecteerd beeld te meten. Dit wordt gemeten van de ene hoek naar de tegenoverliggende hoek. Een scherm met een hoogte van 9ft. en een breedte van 12ft. heeft een diagonaal van 15ft. In dit document gaan we uit van de veronderstelling dat de diagonale afmetingen gelden voor de traditionele 4:3-verhouding van een computerbeeld zoals in het bovenstaande voorbeeld.

DLP— Digital Light Processing (Digitale lichtverwerking) —Dit is een reflectieve beeldtechnologie die door Texas Instruments is ontwikkeld en gebruik maakt van kleine gemanipuleerde spiegels. Het licht dat door een kleurfilter passeert, wordt naar de DLP-spiegels gestuurd die de RGB-kleuren schikken in een beeld dat op het beeld wordt geprojecteerd, ook bekend als DMD.

DMD— digitaal Micro-Mirror Device (digitaal micro-spiegelapparaat)— Elke DMD bestaat uit duizenden kantelende, microscopische spiegels in een aluminiumlegering die op een verborgen draagvlak zijn gemonteerd.

DVI— Digital Visual Interface (Digitale visuele interface)— Definieert de digitale interface tussen digitale apparaten zoals projectors en pc's. Voor apparaten die DVI ondersteunen, kan een verbinding digitaal naar digitaal worden gemaakt die de conversie naar analoge uitschakelt en hierdoor een smetteloos beeld geeft.

Brandpuntsafstand— De afstand van het oppervlak van een lens naar zijn brandpunt.

Frequentie— Dit is de snelheid van het herhalen van elektrische signalen in cycli per seconde. Wordt gemeten in Hz.

Hz — Frequentie van een afwisselend signaal. Zie Frequentie.

Trapeziumcorrectie — Een hulpmiddel dat de vervorming van een geprojecteerd beeld (doorgaans een effect met een brede bovenzijde en een smalle onderzijde) corrigeert. Dit is meestal te wijten aan een verkeerde hoek tussen de projector en het scherm.

Laseraanwijzer— Een kleine pen of een aanwijzer met de grootte van een sigaar, die een kleine door batterijen aangedreven laser bevat. Deze laser kan een kleine, rode (standaard) lichtstraal met een hoge intensiteit projecteren zodat het onmiddellijk zichtbaar is op het scherm.

Maximale afstand— De afstand van een scherm tot de projector kan de afstand zijn die nodig is om een beeld te projecteren dat bruikbaar (helder genoeg) is in een volledig verduisterde kamer.

Maximale beeldgrootte — Het grootste beeld dat een projector kan projecteren in een verduisterde kamer. Dit is doorgaans beperkt door het focusbereik van de optische onderdelen.

Metalen halogenide lamp— Het type lamp dat bij veel gemiddelde en in alle draagbare projectors van hoge kwaliteit wordt gebruikt. Deze lampen hebben doorgaans een "halve levensduur" van 1000-2000 uren. Dit betekent dat ze langzaam hun intensiteit (helderheid) verliezen tijdens het gebruik, en dat ze slechts nog half zo helder zijn op het punt van de "halve levensduur". Deze lampen stralen een licht uit met een zeer hoge temperatuur, die te vergelijken is met de kwikzilveren gaslampen die in straatlantaarns worden gebruikt. Hun witte tinten zijn "extreem" wit (met een lichte blauwachtige tint), zodat de witte tinten van de halogeenlampen er in vergelijking geel uitzien.

Minimale afstand— De dichtst mogelijke positie waarop een projector een beeld kan scherpstellen op het scherm.

NTSC— De weergavestandaard in de Verenigde Staten voor video's en tv-uitzendingen.

PAL— De Europese en internationale weergavestandaard voor video's en tv-uitzendingen. Hogere resolutie dan NTSC.

Elektrische zoom— Een zoomlens waarvan het in- en uitzoomen door een motor wordt gecontroleerd en doorgaans wordt aangepast via het bedieningspaneel of de afstandsbediening van de projector.

Beeld omkeren— Functie waarmee u het beeld horizontaal kunt spiegelen. Wanneer tekst, afbeeldingen, enz. worden gebruikt bij een normale voorwaartse projectie, worden ze achterwaarts weergegeven. Beeld omkeren wordt gebruikt voor projectie achteraan.

RGB— rood, groen, blauw— Wordt doorgaans gebruikt om een beeldscherm te beschrijven dat afzonderlijke signalen vereist voor elk van de drie kleuren.

S-Video—Een standaard voor videotransmissie die een 4 pin mini-DIN-aansluiting gebruikt om video-informatie te verzenden via twee signaalkabels met de naam luminantie (helderheid, Y) en chrominantie (kleur, C). S-Video wordt ook Y/C genoemd.

SECAM— Een Franse en internationale weergavestandaard voor video's en tv-uitzendingen. Hogere resolutie dan NTSC.

SVGA— Super Video Graphics Array— 800 x 600 pixels.

SXGA— Super Ultra Graphics Array—1280 x 1024 pixels.

UXGA— Ultra Extended Graphics Array—1600 x 1200 pixels.

VGA— Video Graphics Array—640 x 480 pixels.

XGA— Extra Video Graphics Array— 1024 x 768 pixels.

Zoomlens— Lens met een variabele brandpuntsafstand waarmee operator zijn beeld kan in- of uitzoomen om het kleiner of groter te maken.

Verhouding zoomlens— Is de verhouding tussen het kleinste en grootste beeld dat een lens kan projecteren vanaf een vaste afstand. Een zoomlensverhouding van 1,4:1 betekent bijvoorbeeld dat een beeld van 10 ft. zonder zoom een beeld van 14 ft. zou zijn bij volledige zoom.

Index

A

Aansluiten op een computer met een RS232-kabel 13

Aansluitingspoorten

Aansluiting voedingskabel 8

Aansluiting voor de audio-ingang 8

Aansluiting voor de audio-uitgang 8

Aansluiting voor de VGA-ingang (D-sub) 8

Composiet-video-aansluiting 8

Externe USB-aansluiting 8

IR-ontvanger 8

Opening Kensington-slot 8

RS232-aansluiting 8

S-video-aansluiting 8

VGA-uitgang (beeldscherm loop-through) 8

Afstandsbediening 20

B

Bedieningspaneel 18

C

Contact opnemen met Dell 5, 19, 34, 35, 42

D

De grootte van het projectiebeeld aanpassen 35

De lamp vervangen 35

De projector aansluiten

Aansluiten met een componentkabel 12

Aansluiten met een composiet-kabel 11

Aansluiten met een S-videokabel 10

Composiet videokabel 11

D-sub naar D-sub-kabel 9

D-sub naar YPbPr-kabel 12

Op de computer 9

RS232-kabel 13

S-videokabel 10

USB naar USB-kabel 9

Voedingskabel 9, 10, 11, 12, 13

De projector in-/uitschakelen

De projector inschakelen 14

De projector uitschakelen 14

De zoom en de focus van de projector aanpassen 16

Scherpstelring 16

Zoomring 16

Dell

Contact opnemen 42

H

- Het geprojecteerde beeld aanpassen 15
 - de projector verlagen
 - Afstelbare voet 15
 - Regelknop voor de voetjes 15
 - Regelwiel voor kantelhoek 15
 - De projectorhoogte regelen 15
- Hoofdeenheid 7
 - Bedieningspaneel 7
 - Lens 7
 - Ontvanger voor de afstandsbediening 7
 - Regelknop voor de voetjes 7
 - Scherpstelring 7
 - Zoomring 7

O

- Ondersteuning
 - Contact opnemen met Dell 42
- OSD 21
 - Auto aanpassen 22
 - FOTO (in pc-stand) 24
 - FOTO (in videostand) 24
 - Instelling 22
 - LAMP 26
 - Overige 28
 - TAAL 27
 - WEERGAVE (in pc-stand) 25
 - WEERGAVE (in videostand) 26
- OSD (On-Screen Display, weergave op het scherm)
 - Hoofdmenu 22

Invoerselectie 22

P

- Problemen oplossen 31
 - Contact opnemen met Dell 31
 - Zelfdiagnose 35

S

- Specificaties
 - Aantal pixels 37
 - Afmetingen 37
 - Audio 37
 - Compatibiliteitsmodi 40
 - Contrastverhouding 37
 - Gelijkvormigheid 37
 - Geluidsniveau 37
 - Gewicht 37
 - Grootte projectiescherm 37
 - H. frequentie 37
 - Helderheid 37
 - I/O-aansluitingen 38
 - Lamp 38
 - Lampklep 37
 - Omgeving 38
 - Projectiebereik 37
 - Projectielens 37
 - RS232-protocol 39
 - Snelheid kleurenwiel 37
 - V. frequentie 37
 - Verbruik 37
 - Videocompatibiliteit 37
 - Voeding 37
 - Voorschriften 38
 - Weergeefbare kleuren 37

T

Telefoonnummers 42